

portfolio
03/2024

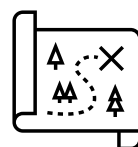

aplicaciones
habitacionales

SIMACON
Build different

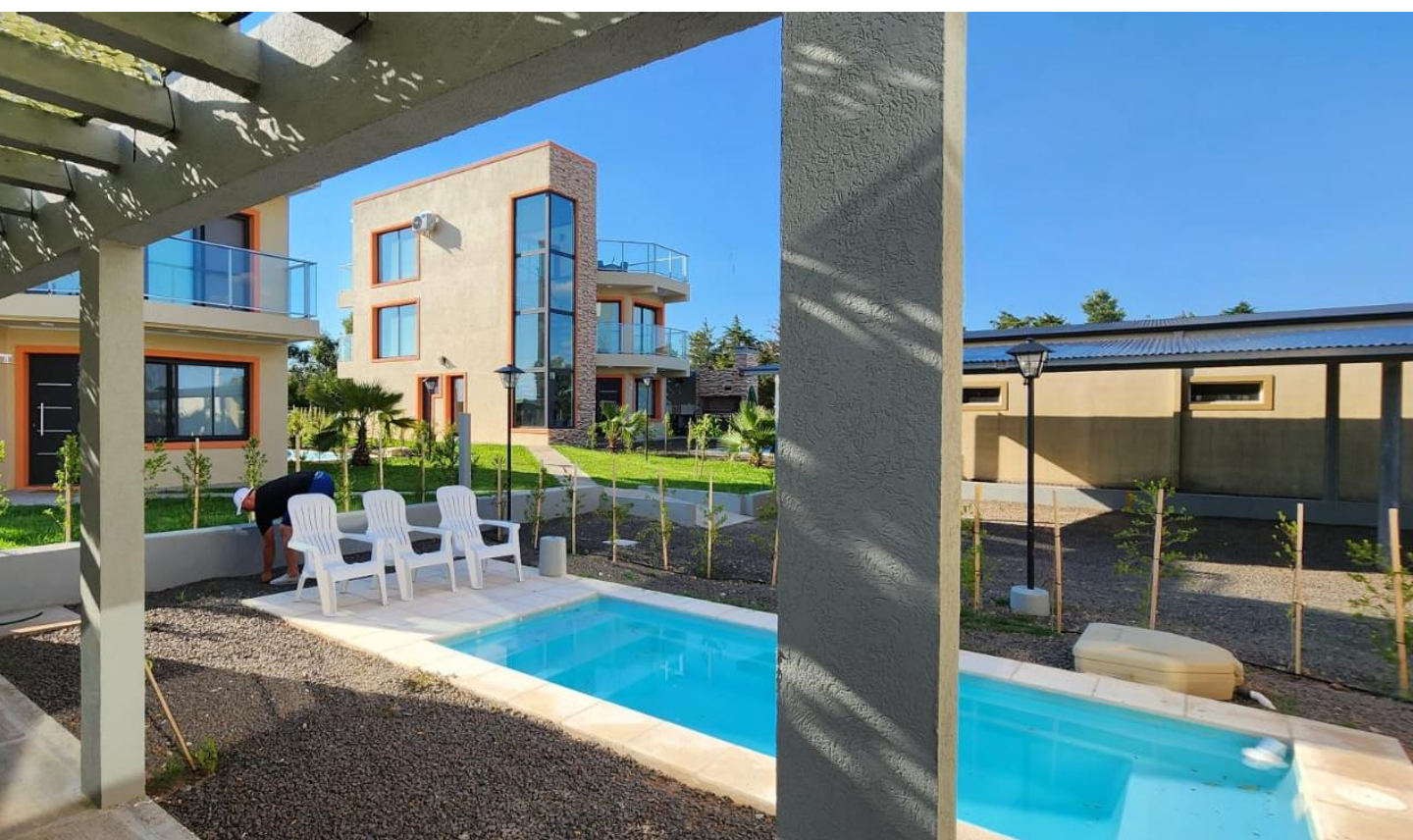

Complejo AYUI, Concordia, Entre Ríos

aplicaciones
habitationales

SIMACON
Build different

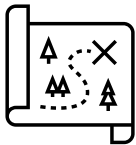

Complejo AYUI, Concordia, Entre Ríos

aplicaciones
habitationales

SIMACON
Build different

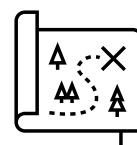

Complejo AYUI, Concordia, Entre Ríos

aplicaciones
habitacionales

SIMACON
Build different

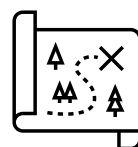

Casa particular, Ruiz de Montoya, Misiones

aplicaciones
habitationales

SIMACON
Build different

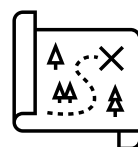
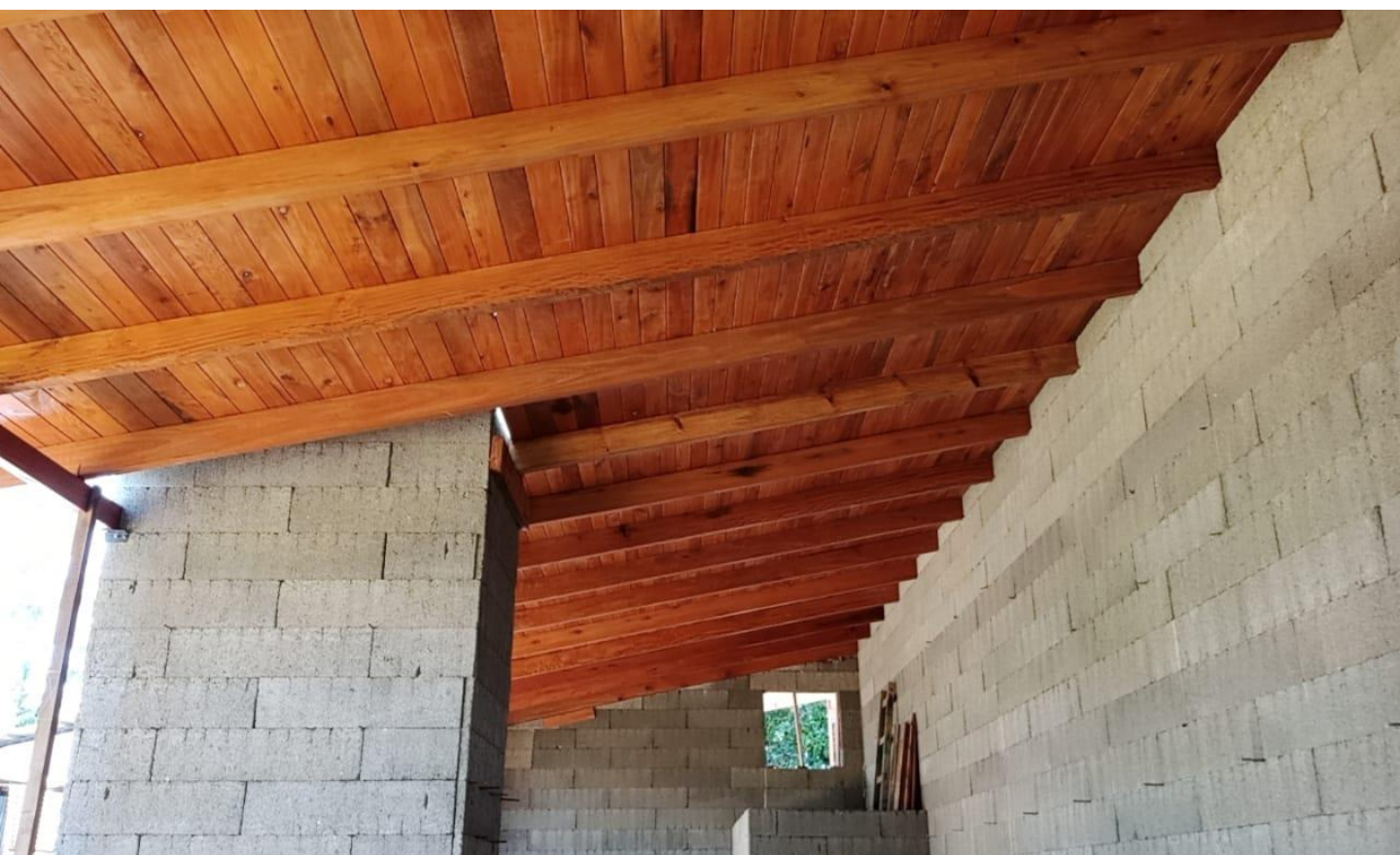

Casa particular, Montecarlo, Misiones

aplicaciones
habitacionales

SIMACON
Build different

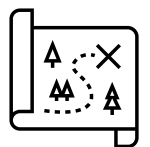

Oficinas, Garuhape, Misiones

aplicaciones
habitacionales

SIMACON
Build different

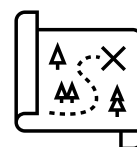

Casa particular, Oberá, Misiones

aplicaciones
habitacionales

SIMACON
Build different

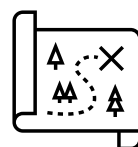

Losa alivianada sobre construcción con SIMACON, San Vicente, Misiones

aplicaciones
habitationales

SIMACON
Build different

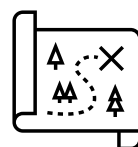

Casa particular, Montecarlo, Misiones

aplicaciones
habitationales

SIMACON
Build different

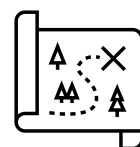

Oficina comercial, Plottier, Neuquén

aplicaciones
habitationales

SIMACON
Build different



Prototipo vivienda IPROHDA, Itaembé Guazú, Misiones

aplicaciones
petróleo y minería

SIMACON
Build different

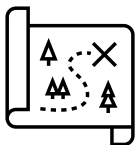

Complejo Viviendas, Añelo, Neuquén

aplicaciones
petróleo y minería

SIMACON
Build different

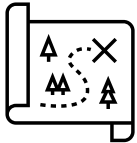

Complejo Viviendas, Añelo, Neuquén

aplicaciones
petróleo y minería

SIMACON
Build different

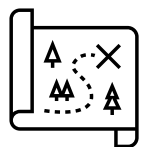

Complejo Viviendas, Añelo, Neuquén

estaciones
de servicio

SIMACON
Build different

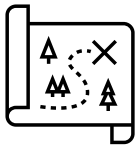

Estación de Servicio YPF, Andresito, Misiones

estaciones
de servicio

SIMACON
Build different

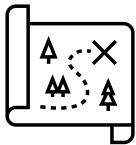

Estación de Servicio YPF, Andresito, Misiones

estaciones
de servicio

SIMACON
Build different

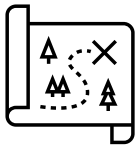

Estación de Servicio YPF, Andresito, Misiones

estaciones
de servicio

SIMACON
Build different

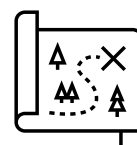

Estación de Servicio YPF, Andresito, Misiones

estaciones
de servicio

SIMACON
Build different

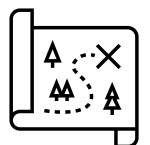

Estación de Servicio YPF, Itaembé Guazú, Posadas, Misiones

estaciones
de servicio

SIMACON
Build different

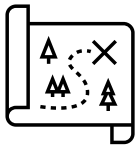

Estación de Servicio YPF, San Javier, Misiones

industria
y agricultura

SIMACON
Build different

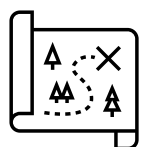

Nave de cría Aves, Bella Vista- Itapuá, Paraguay

industria
y agricultura

SIMACON
Build different

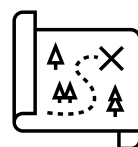

Nave de cría Aves, Bella Vista- Itapuá, Paraguay

industria
y agricultura

SIMACON
Build different

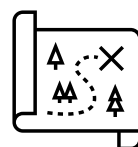

Nave de cría Aves, Bella Vista- Itapuá, Paraguay

industria
y agricultura

SIMACON
Build different

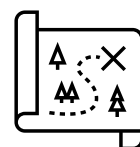
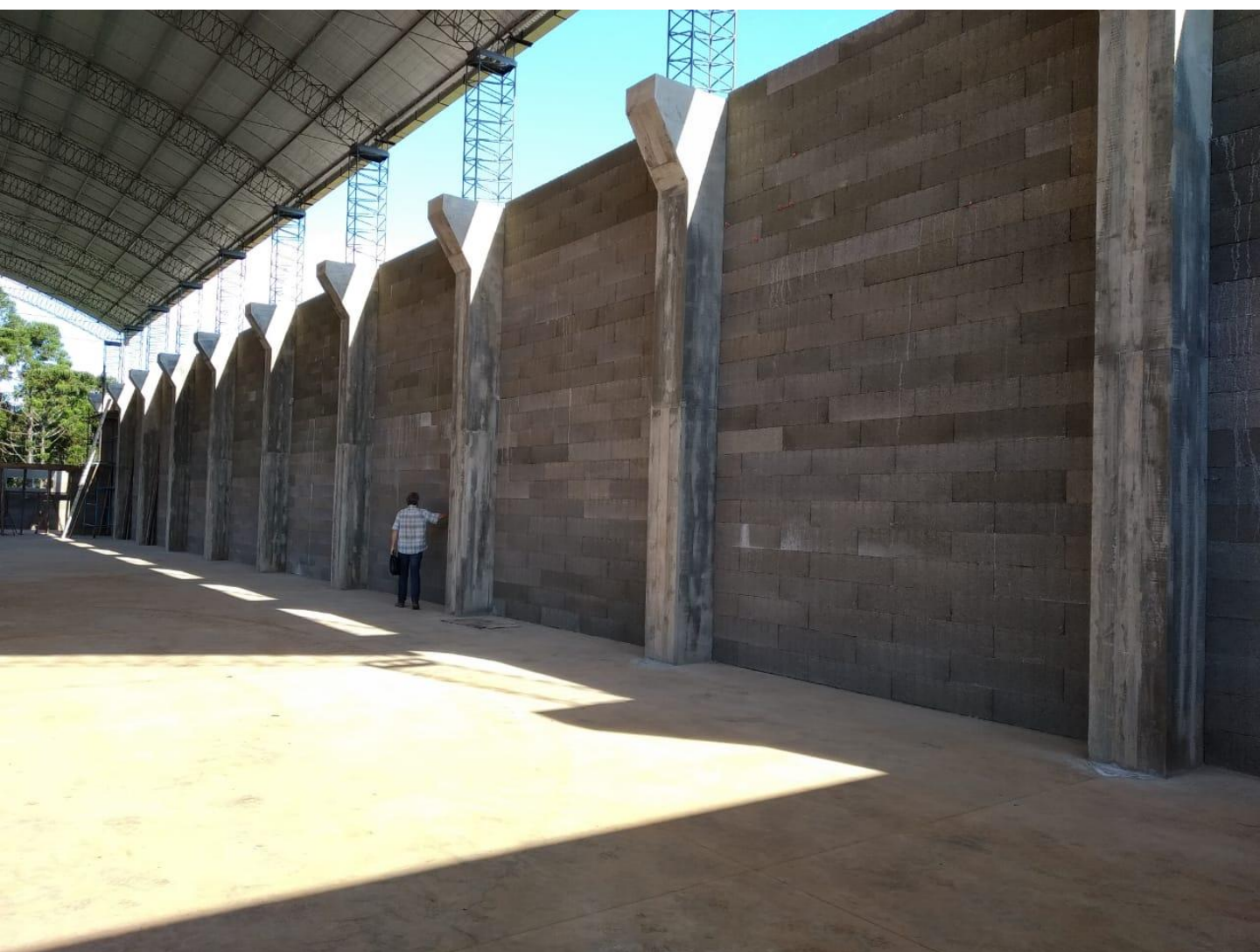

Galpón, Garuhape, Misiones

industria
y agricultura

SIMACON
Build different

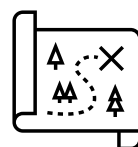

Galpón y oficinas, Garupá, Misiones

industria
y agricultura

SIMACON
Build different

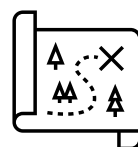

Depósito solventes y pinturas Parque Industrial Posadas, Misiones

industria
y agricultura

SIMACON
Build different

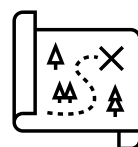

Depósito solventes y pinturas Parque Industrial Posadas, Misiones

industria
y agricultura

SIMACON
Build different

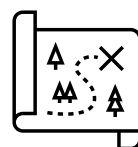

Depósito textil, Montecarlo, Misiones

muros

SIMACON
Build different



Muro lindero, Subestación EMSA, Iguazú, Misiones

muros

SIMACON
Build different

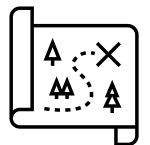

Muro lindero, Subestación EMSA, Iguazú, Misiones

muros

SIMACON
Build different

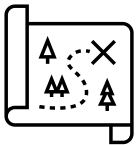

Muro Perimetral, barrio privado, Ezeiza, Buenos Aires

muros

SIMACON

Build different

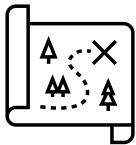

Muro Perimetral, barrio privado, Ezeiza, Buenos Aires

muros

SIMACON
Build different

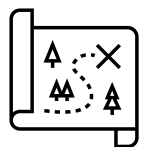
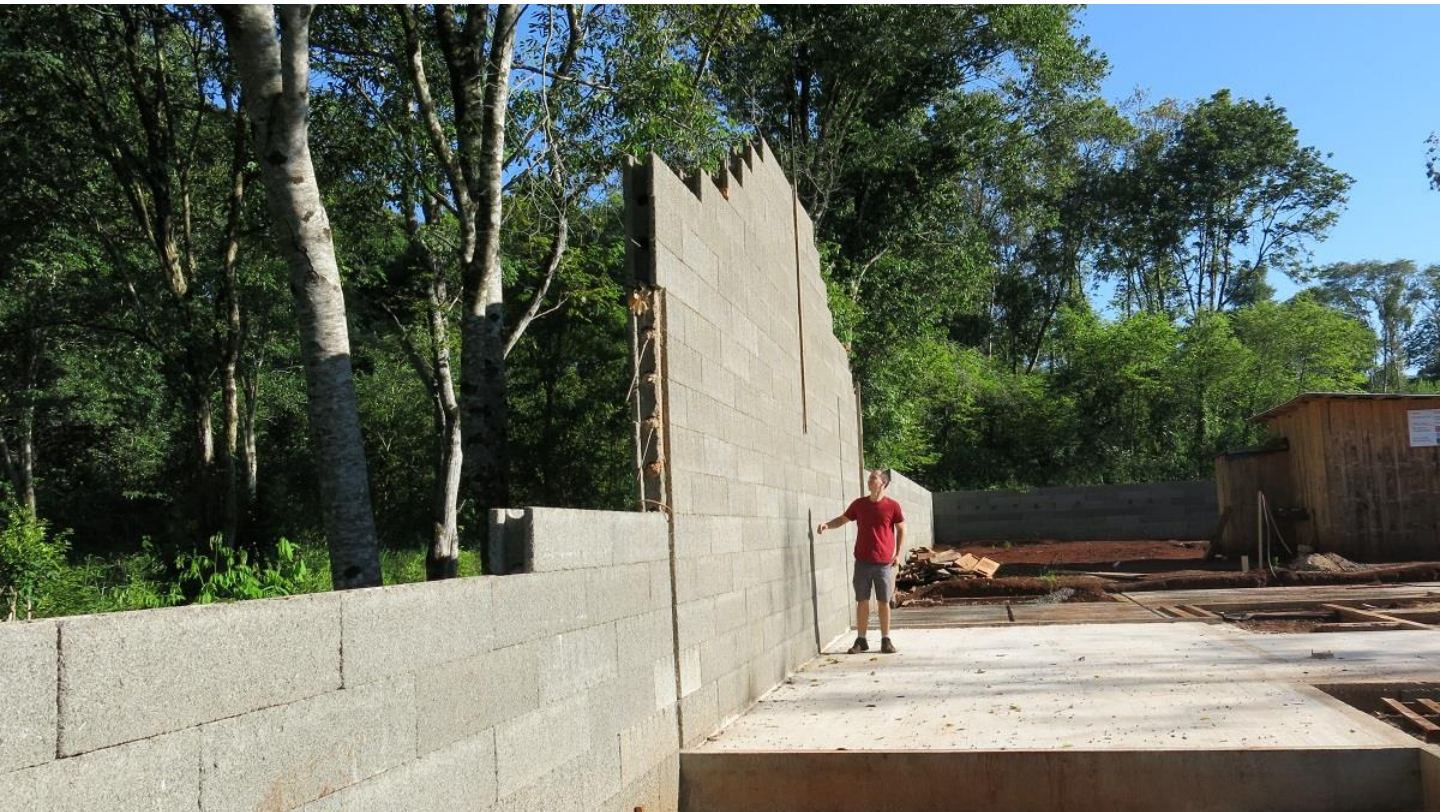

Muro lindero, Casa particular, Eldorado, Misiones

piletas

SIMACON
Build different

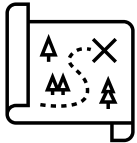

Losa pileta, San Vicente, Misiones

piletas

SIMACON
Build different

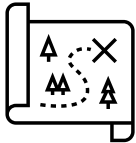

Pileta, San Vicente, Misiones

piletas

SIMACON

Build different

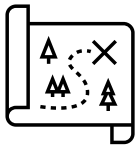

Pileta, San Vicente, Misiones

piletas

SIMACON
Build different

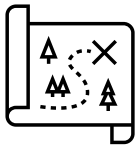

Pileta, Montecarlo, Misiones

piletas

SIMACON

Build different

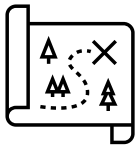

Pileta, Santa Tecla, Corrientes

construcción resiliente
ante desastres

SIMACON
Build different

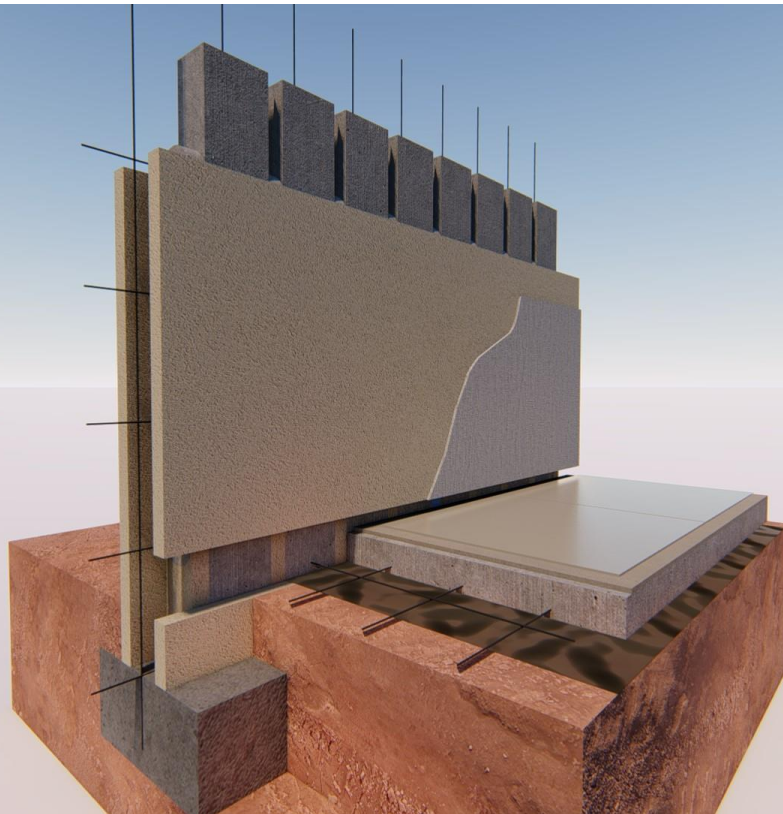

Construir con ICF (Insulated Concrete Forms) es una forma efectiva de garantizar la resiliencia ante desastres debido a varias razones clave.

Primero, las estructuras construidas con ICF son inherentemente más fuertes y duraderas debido a su naturaleza de concreto reforzado y su diseño monolítico. Esto las hace menos susceptibles a daños por vientos fuertes, terremotos o impactos de objetos pesados durante desastres naturales.

Segundo, el aislamiento térmico superior proporcionado por las formas de concreto aislado ayuda a mantener la estabilidad térmica de la estructura, lo que es crucial en situaciones de desastre donde el suministro de energía puede ser interrumpido.

Finalmente, las construcciones con ICF ofrecen una mayor resistencia al fuego y a la humedad, lo que puede ser crucial durante y después de un desastre para proteger la estructura y sus ocupantes.

En resumen, construir con ICF proporciona una base sólida para la resiliencia ante desastres al ofrecer fortaleza estructural, aislamiento térmico y protección contra incendios y humedad.

C.A.T
(CERTIFICADO DE
APTITUD TÉCNICA N° 3296)



República Argentina - Poder Ejecutivo Nacional
Las Malvinas son argentinas

Informe

Número: IF-2022-35461899-APN-SSPVEI#MDTYH

CIUDAD DE BUENOS AIRES
Martes 12 de Abril de 2022

Referencia: C.A.T. MODULO E18/10 ICF SIMACON S.A.S.

CERTIFICADO DE APTITUD TÉCNICA N°: 3296

Denominación: “ELEMENTO CONSTRUCTIVO MODULO E18/10 ICF”

Ref.: EX-2021-04289589- -APN-DGDYD#MDTYH

Titular: SIMACON S.A.S.

Domicilio Legal: Ruta Prov. 11, El Alcázar, Misiones

Teléfono: 03751-15-317581

Correo electrónico: Info@simacon.com.ar

FR240

Resistencia al fuego
240 minutos



Informe de Ensayo

OT N°224 1862 Único
Página 4 de 23

• *Temperatura media de la cara no expuesta*

En la muestra no se alcanzó la temperatura media límite de $140^{\circ}\text{C} + T_o$ (T_o = Temperatura ambiente) durante el tiempo de realización del ensayo.
La temperatura media corresponde al promedio de la temperatura registrada en los cinco termopares situados en la hoja de la puerta de acuerdo a la norma de referencia. (Para el panel corresponde al promedio de las temperaturas registradas en los puntos 2, 3, 4, 5 y 6).

• *Temperatura máxima de la cara no expuesta*

En la muestra no se alcanzó la temperatura puntual límite de $180^{\circ} + T_o$ (T_o = Temperatura ambiente) durante el tiempo de realización del ensayo.

Observaciones:

- En el minuto 242 desde el comienzo del ensayo y de común acuerdo con el solicitante se da por finalizado el mismo.

Conclusiones:

De los datos obtenidos en el ensayo efectuado de conformidad a las Normas IRAM 11950: 2010 e IRAM 11951: 2016, se concluye que en las condiciones de ensayo descritas en este informe y con la muestra especificada:

- Integridad 242 MINUTOS (Por interrupción del ensayo)
- Aislación térmica 242 MINUTOS (Por interrupción del ensayo)

Por lo tanto, de acuerdo a la Norma IRAM 11949: 2014 y a los datos obtenidos en el ensayo efectuado, se ha obtenido la siguiente **CLASIFICACIÓN:**

Panel "SIMACON MODULO E18-10 ICF"	
FR 240	
RESISTENTE AL FUEGO	240 MINUTOS
O.T.: 1862	27/12/2021

FR240



Foto 11- Aspecto de la muestra a los 242 minutos desde el comienzo del ensayo, momento previo a la interrupción del mismo.

¿Como se prueba esto?

Con un muro de ensayo de 3 x 3 metros construido en frente de un horno con 16 quemadores en el INTI Parque Tecnológico Miguelete (San Martín, Buenos Aires)



Cara expuesta al fuego

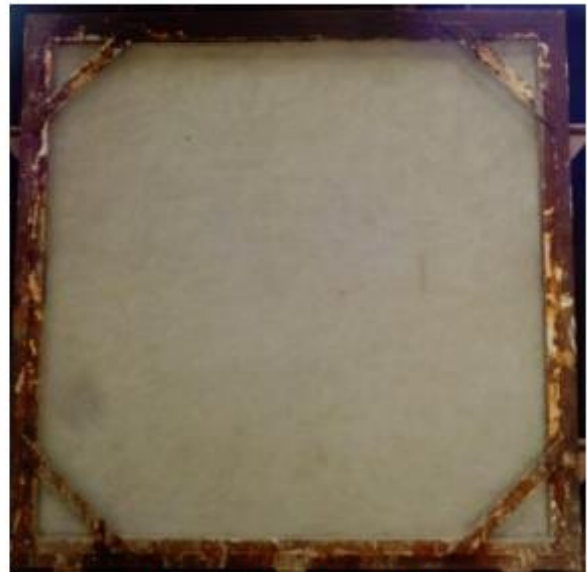

Cara no expuesta al fuego

Curva de aumento de temperatura
Después de 88 minutos pasamos los
1000 C, superando los 1150 C hasta el fin del
ensayo a 240 minutos



Gráfico de incremento de las temperaturas puntuales y promedio en la cara no expuesta del panel. En ningún momento de la prueba sobrepasamos los 70 C en la cara no expuesta



propiedades

SIMACON

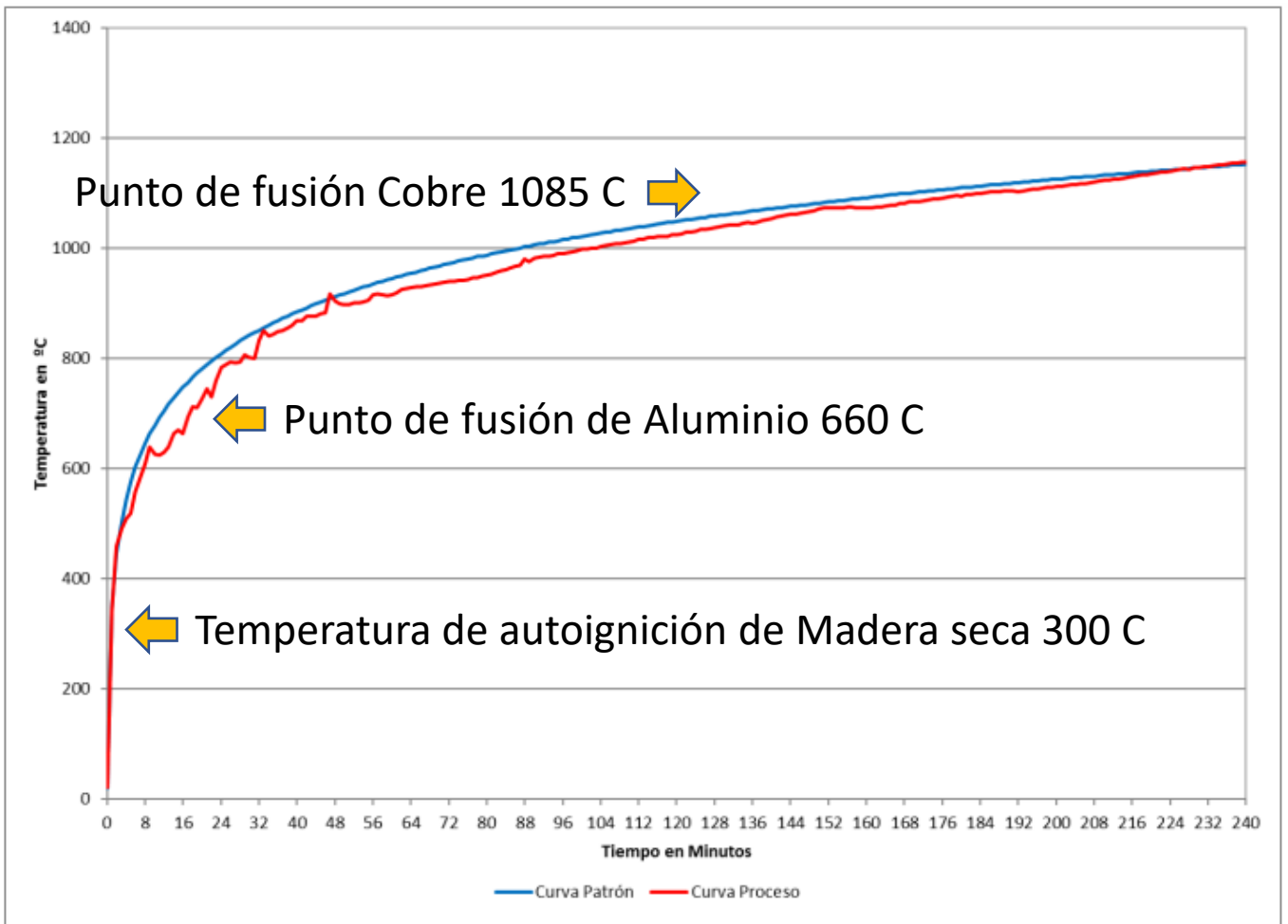
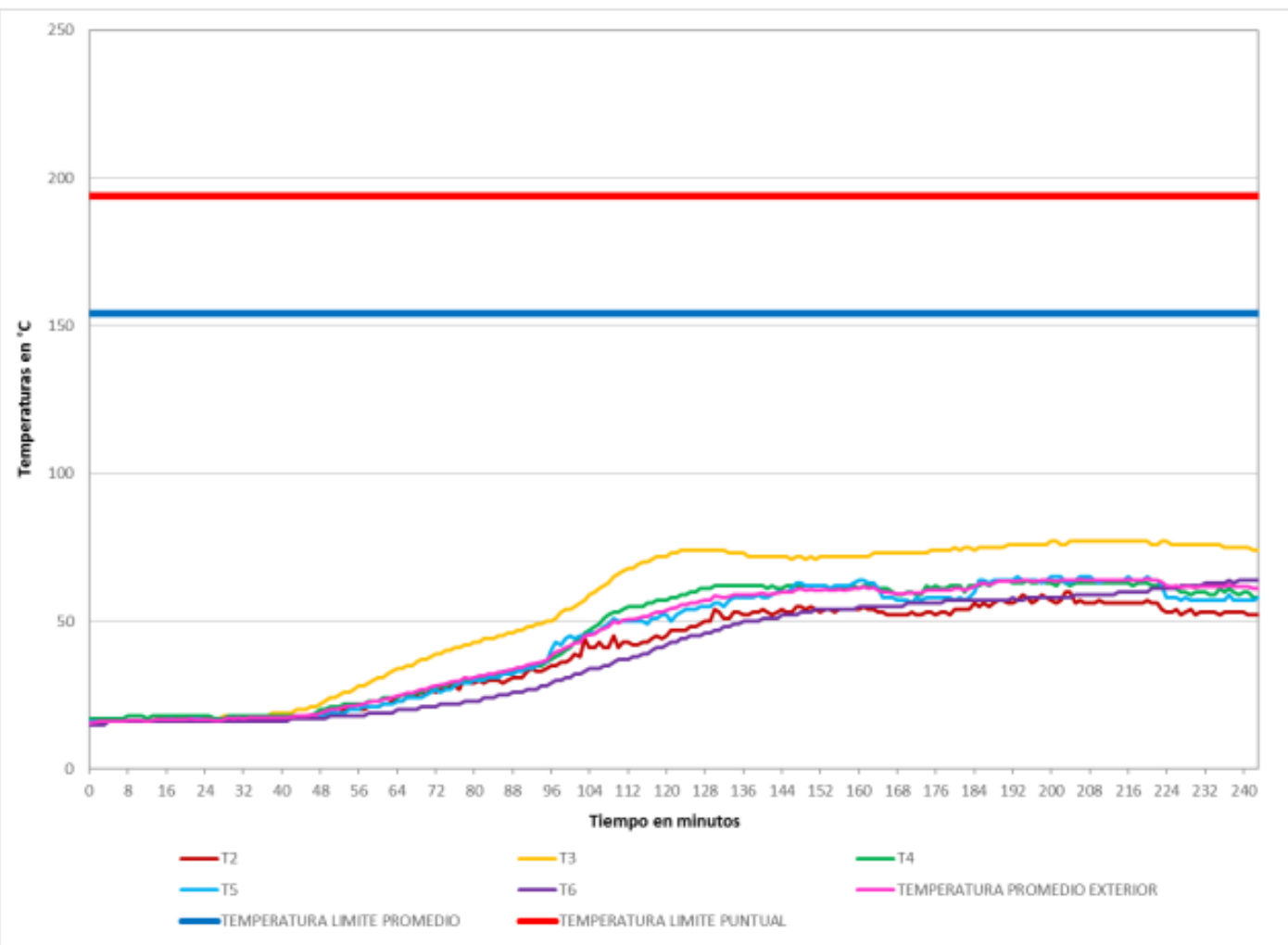
Build different

Comparación

- Ahorro de Energía,
- Tiempo de Construcción,
- Costo de Construcción,
- Resistencia al Fuego,
- Resistencia al Ruido



SIMACON ICF



Hormigon Celular



Ladrillo hueco 18



Bloque Hormigon



Ladrillo hueco 12

SIMACON ICF					
Hormigon Celular					
Ladrillo hueco 18					
Bloque Hormigon					
Ladrillo hueco 12					

propiedades

SIMACON
Build different

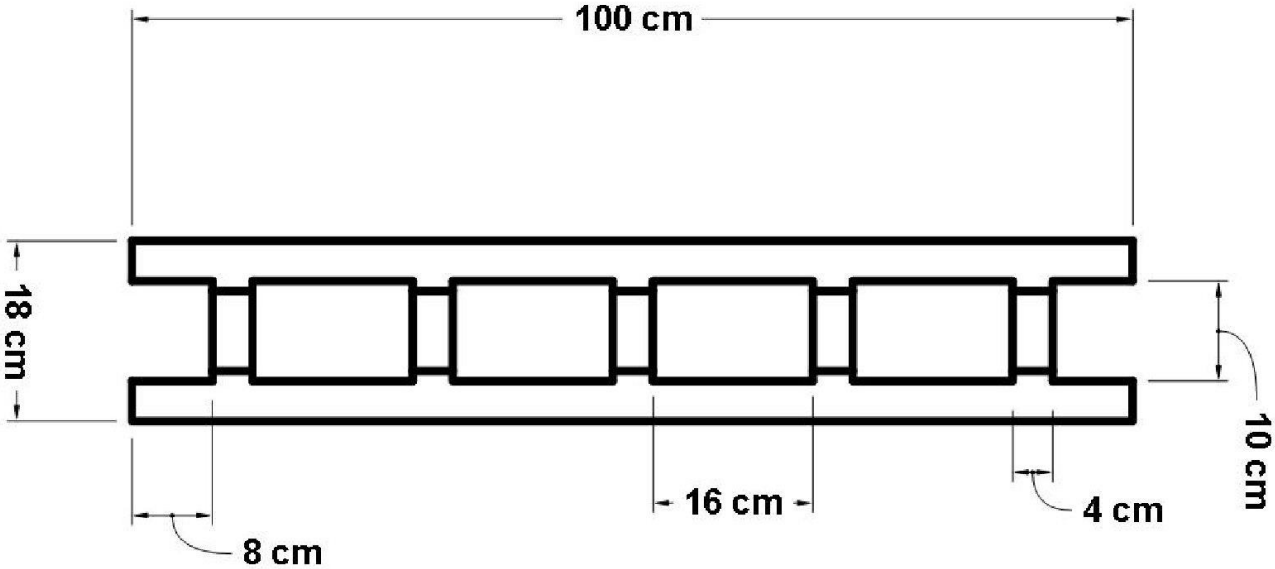

SIMACON

Build different



www.simacon.com.ar

#simaconicf

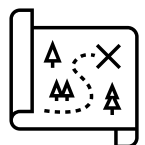

Preparación de carga, Planta SIMACON, EL Alcazar, Misiones

© SIMACON SAS